

# ZR-LM200

**VESA**  
100x100  
75x75

**max**  
2 - 9 kg

17°-32°  
-90°-15°

**1A**

**1B**

**2**

**3**

**4**

## Zarządzanie kablami

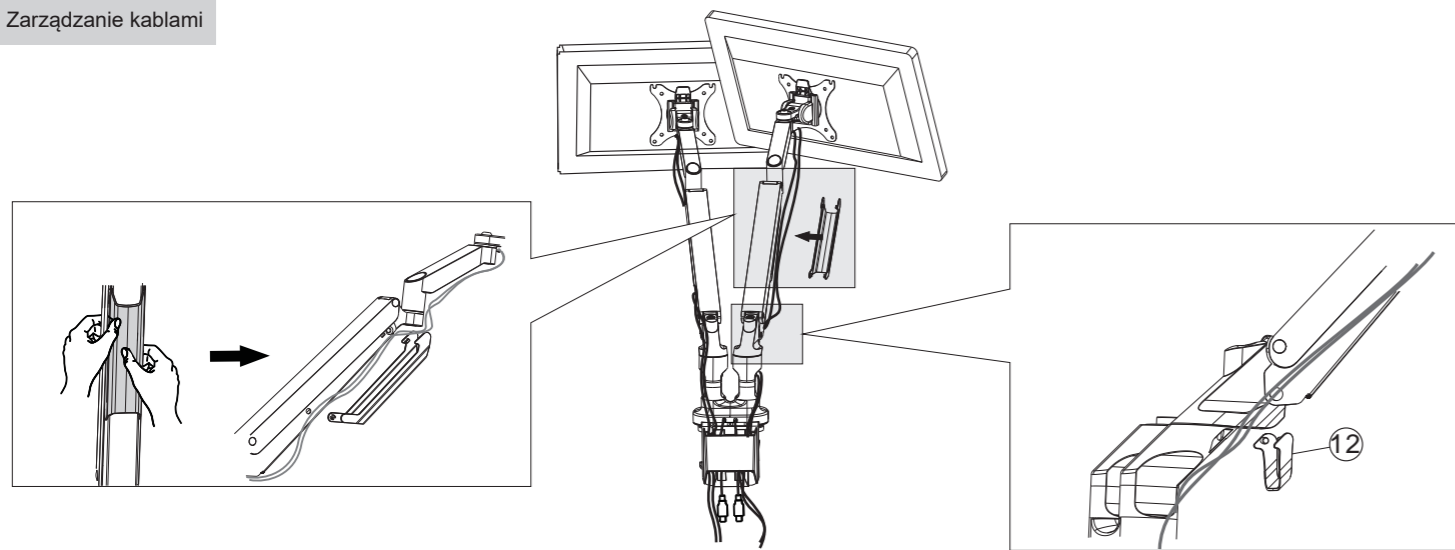

## Specyfikacja

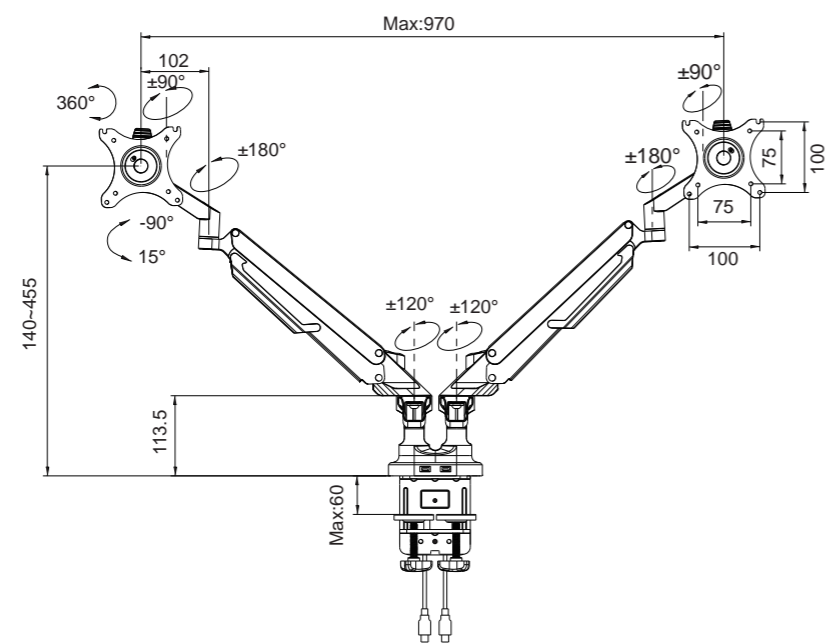

## UWAGA

- Produkt zawiera małe części, które w przypadku połamania mogą grozić zadławieniem. Przechowuj je poza zasięgiem dzieci.
- Przeczytaj uważnie instrukcję montażu przed przystąpieniem do instalacji. Jeśli nie masz pewności co do jakiegokolwiek części tej instrukcji skontaktuj się ze specjalistą lub sprzedawcą.
- Upewnij się, że biurko lub inna powierzchnia montażowa wytrzyma łączny ciężar uchwytu i monitorów.
- Nigdy nie wolno przekraczać maksymalnego obciążenia wynoszącego 9 kg na jedno ramię, może to spowodować uszkodzenia produktu lub obrażenia ciała.
- Co dwa miesiąca należy sprawdzić, czy nie nastąpiło poluzowanie lub wykręcenie się śrub.
- Produkt jest przeznaczony wyłącznie do użytku wewnątrz pomieszczeń.

**UWAGA:** Produkt zawiera siłownik gazowy pod wysokim ciśnieniem. Nie należy narażać go na kontakt z ogniem i wysoką temperaturą. Nie należy podejmować prób demontażu i rozmontowania siłownika gazowego, może to spowodować obrażenia ciała.